

Crazy Iron



KTM DUKE 390 '24
ID 9012112/9012117



Рис 1 Установленная клетка вид справа



Рис 2 Установленная клетка вид слева
(требуется доработка пластика)

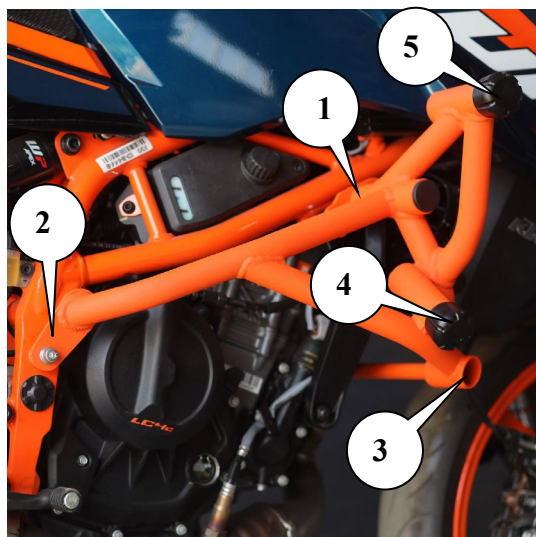

Рис 3 Точка крепления крепежной пластины



Схема 1 Сборка крепежной пластины

Монтаж и комплектация:

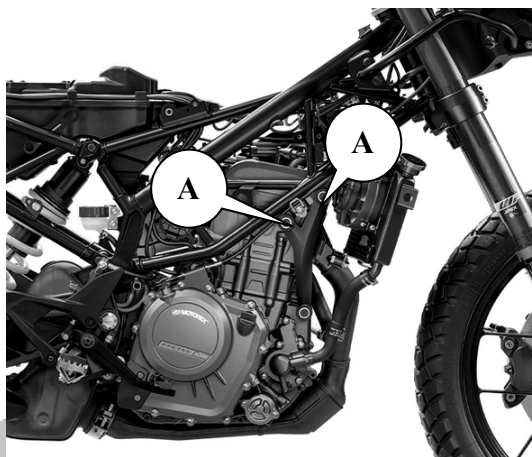
Обращаем Ваше внимание, что требуется доработка пластика для точки №2 левой стороны (см. рис 2), а именно вырез под ухо крепления, левой стороны клетки, в защите (кожухе) передней звезды.

*Советуем не производить работы по установке изделия самостоятельно и обратиться в специализированный сервис.

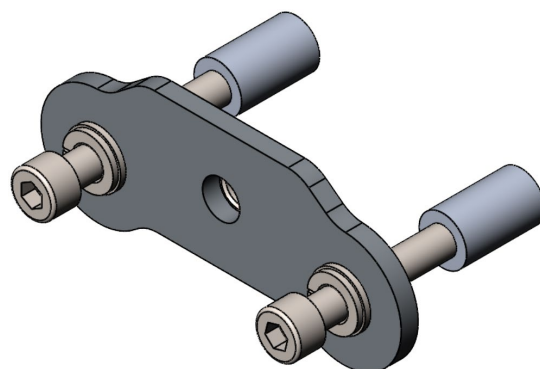
1. Открутите оригинальный крепеж в точка А (см. рис 3) с правой стороны мотоцикла.
2. Приложите крепежную пластину (правую) к точкам крепления А (см. рис 3) с правой стороны мотоцикла. Зафиксируйте пластину крепежом: винты М8х60, шайба+гровер и проставочная втулка (см. 1(правая) в таблице 2).
3. Аналогично открутите оригинальный крепеж в точка А с левой стороны мотоцикла.
4. Приложите крепежную пластину (левую) к аналогичным точкам крепления с левой стороны мотоцикла. Зафиксируйте пластину крепежом: винты М8х60, шайба+гровер и проставочная втулка (см. 1(левая) в таблице 2).

Проставочная втулка должна находиться между крепежным ухом и мотоциклом!!!

!!!Внимание не допускайте одновременного выкручивания болтов крепления двигателя в 2х точках с одной стороны или в 4 точках на обеих сторонах мотоцикла! Это может привести к смещению положения двигателя в раме!

5. Открутите оригинальный крепеж в точке №2 с правой стороны мотоцикла
6. Приложите правую половину клетки к точкам крепления правой стороны 1 и 2 и совместите крепежные отверстия (как это показано на рис 1 и рис 2). Убедитесь, что отверстия совпадают, а также, что установка клетки не мешает геометрия пластика, и узлы мотоцикла.
7. Используя болт М10х40 Din 933 (см. 1 (правая), таблица 2) предварительно зафиксируйте клетку в точке №1 (см. рис 1)
8. Используя проставочную втулку (см. таблицу 2, позиция 2 (правая) , между точкой крепления №2 в мотоцикле и ухом клетки) и винт М8х40 DIN 933 предварительно зафиксируйте клетку в точке №2 (см. рис 1)..
9. Повторите пункты 6-9 для левой стороны (требуется доработка пластика – кожуха передней звезды).
10. Используя трубку L=370 и комплект крепежа, позиция 3 (правая и левая) таблицы 2: болты М10х1.25х30 DIN 933 , шайба-гроверы М10 DIN 127 и шайбы 10.5 DIN 125 закрепите между собой точки №3 правой и левой стороны.
11. Протяните все точки крепления клетки динамометрическим ключом с рекомендуемым моментом затяжки, указанным в таблице 1.
12. Установите в точки №4 - 7 правой и левой стороны клетки слайдеры позиции 4-7 таблицы 2 и закрепите их саморезами в соответствующее отверстие.
13. Установите в точках № 1 с правой и левой стороны декоративные заглушки.
14. В случае использования демпферной клетки 9012117 вместо слайдеров в точках №4-7 используются демпферные слайдеры. (см. схему сборки демпферных слайдеров)

Таблица 1

Общие моменты затяжки в Н*м		
Резьба	Материал	
	Сталь	Алюминий
М6	10	6
М8	24	20
М10	48	35
М12	56	45

Таблица 2







































Позиция	Наименование				
1 (правая)	Крепежная пластина (правая)	Болт M8x60 DIN 912	Шайба 8.4 DIN 125	Шайба 8 DIN 127	Проставочная втулка 14x8x23
					
					
	Болт M10x40 DIN 933			Дек.заглушка	
					
1 (левая)	Крепежная пластина (левая)	Болт M8x60 DIN 912	Шайба 8.4 DIN 125	Шайба 8 DIN 127	Проставочная втулка 14x8x23
					
					
	Болт M10x40 DIN 933			Дек.заглушка	
					
2 (правая)	Болт M8x40 DIN 912	Шайба 8.4 DIN 125	Шайба 8 DIN 127	Алюминиевая проставочная втулка 24x8x10	
					
2 (левая)	Болт M8x40 DIN 912			Алюминиевая проставочная втулка 24x8x10	
					

Таблица 2 (продолжение)

3 (правая)	Болт M10x1,25x30 DIN 960	Шайба 10.5 DIN 125	Шайба 10 DIN 127	Штанга L=370	
					
3 (левая)	Болт M10x1,25x30 DIN 960	Шайба 10.5 DIN 125	Шайба 10 DIN 127		
					
4	Слайдер	Саморез			
					
5	Слайдер	Саморез			
					
6	Слайдер	Саморез			
					
7	Слайдер	Саморез			
	